

МІНІСТЕРСТВО ОСВІТИ І НАУКИ УКРАЇНИ
Державне некомерційне підприємство
«Державний університет «Київський авіаційний інститут»



ОСВІТНЬО-НАУКОВА ПРОГРАМА
«Технології електронних мультимедійних видань»
третього (освітньо-наукового) рівня вищої освіти
за спеціальністю G20 «Видавництво та поліграфія»
галузь знань G «Інженерія, виробництво та будівництво»

СМЯ КАІ ОП ДФ ID65373 – 01 - 2025

Освітньо-наукова програма
Затверджена Вченою радою КАІ
протокол №__ від _____ 2025 р.

Вводиться в дію наказом в.о. президента

_____ Ксенія СЕМЕНОВА

Наказ №_____ від _____ 2025 р.

	ОСВІТНЬО-НАУКОВА ПРОГРАМА «Технології електронних мультимедійних видань» Рівень вищої освіти - третій (освітньо-науковий)	Шифр документа	СМЯ КАІ ОП ДФ ID65373 – 01 - 2025
	Стор. 2 з 21		

Стандарт вищої освіти України: третій (освітньо-науковий) рівень, галузь знань 18 «Виробництво та технології», спеціальність 186 «Видавництво та поліграфія».

Стандарт вищої освіти затверджено і введено в дію наказом Міністерства освіти і науки України від 20.07.2022 р. № 641.

ЛИСТ ПОГОДЖЕННЯ

Освітньо-наукової програми

ПОГОДЖЕНО

Науково-методичною радою КАІ
 Протокол № _____
 від "___" _____ 2025 р.

Голова науково-методичної ради
 _____ Анатолій ПОЛУХІН

ПОГОДЖЕНО

Вченою радою КАІ
 Протокол № _____
 від "___" _____ 2025 р.

Голова вченої ради
 _____ Сергій ГНАТЮК

ПОГОДЖЕНО

Проректор з наукових досліджень та
 трансферу технологій

_____ Сергій ГНАТЮК
 «___» _____ 2025 р.

ПОГОДЖЕНО

Завідувач аспірантури та докторантури

_____ Анжела ЛЕЛЕЧЕНКО
 «___» _____ 2025 р.

ПОГОДЖЕНО

Кафедрою комп'ютерних
 мультимедійних технологій
 Протокол № _____
 від "___" _____ 2025 р.

Завідувач кафедри
 _____ Олександр БОБАРЧУК

ПОГОДЖЕНО

Науковим товариством студентів, аспірантів,
 докторантів та молодих учених КАІ
 Протокол № _____
 від "___" _____ 2025 р.

Голова Наукового товариства студентів,
 аспірантів, докторантів та молодих учених КАІ
 _____ Роман ОДАРЧЕНКО

	ОСВІТНЬО-НАУКОВА ПРОГРАМА «Технології електронних мультимедійних видань» Рівень вищої освіти - третій (освітньо-науковий)	Шифр документа	СМЯ КАІ ОП ДФ ID65373 – 01 - 2025
		Стор. 3 з 21	

ПЕРЕДМОВА

Освітньо-наукова програма «Технології електронних мультимедійних видань» розроблена згідно з вимогами Закону України «Про вищу освіту» і Порядку підготовки здобувачів вищої освіти ступеня доктора філософії та доктора наук у вищих навчальних закладах (наукових установах), затвердженого постановою Кабінету Міністрів України від 23.03.2016 № 261 (із змінами).

Програма відповідає третьому (освітньо-науковому) рівню вищої освіти та восьмому кваліфікаційному рівню Національної рамки кваліфікацій, затвердженої постановою Кабінету Міністрів України від 23.11.2011 № 1341 (зі змінами).

Розроблено робочою групою освітньо-наукової програми (спеціальності G20 «Видавництво та поліграфія») у складі:

ГАРАНТ ОСВІТНЬОЇ ПРОГРАМИ:

*Лобода Світлана
Миколаївна*

*д.п.н., проф., професор
кафедри комп'ютерних
мультимедійних
технологій*

_____ (підпис)

ЧЛЕНИ РОБОЧОЇ ГРУПИ:

*Кучеров Дмитро
Павлович*

*д.т.н., проф., професор
кафедри кафедри
комп'ютеризованих
систем управління*

_____ (підпис)

*Бобарчук Олександр
Антонович*

*к.т.н., зав. кафедри
комп'ютерних
мультимедійних
технологій*

_____ (підпис)

*Мамонов Юрій
Петрович*

*к.т.н., доц., професор
кафедри комп'ютерних
мультимедійних
технологій*

_____ (підпис)

*Веретільник Тимофій
Іванович*

*к.т.н., доц., професор
кафедри комп'ютерних
мультимедійних
технологій*

_____ (підпис)

*Гальченко Світлана
Миколаївна*

*к.т.н., доцент кафедри
комп'ютерних
мультимедійних
технологій*

_____ (підпис)

	ОСВІТНЬО-НАУКОВА ПРОГРАМА «Технології електронних мультимедійних видань» Рівень вищої освіти - третій (освітньо-науковий)	Шифр документа	СМЯ КАІ ОП ДФ ID65373 – 01 - 2025
		Стор. 4 з 21	

ЗОВНІШНІ СТЕЙКГОЛДЕРИ:

*Березівська Лариса
Дмитрівна*

*д.п.н., проф.,
директор Державної
науково-педагогічної
бібліотеки
імені В.О.Сухомлинського*

_____ (підпис)

*Литвинова Світлана
Григорівна*

*д.п.н., проф., с.н.с.,
заступник директора з
наукової роботи
Інституту цифровізації
освіти
Національної академії
педагогічних наук України*

_____ (підпис)

Рецензії-відгуки зовнішніх стейкголдерів (додаються).

	ОСВІТНЬО-НАУКОВА ПРОГРАМА «Технології електронних мультимедійних видань» Рівень вищої освіти - третій (освітньо-науковий)	Шифр документа	СМЯ КАІ ОП ДФ ID65373 – 01 - 2025
		Стор. 5 з 21	

1. Профіль освітньо-наукової програми

Розділ 1. Загальна інформація		
1.1.	Повна назва закладу вищої освіти та структурного підрозділу	Державне некомерційне підприємство «Державний університет «Київський авіаційний інститут». Факультет міжнародних відносин. Кафедра комп'ютерних мультимедійних технологій.
1.2.	Ступінь вищої освіти та назва кваліфікації мовою оригіналу	Доктор філософії / Doctor of Philosophy (PhD) Доктор філософії з видавництва та поліграфії
1.3.	Офіційна назва освітньо-наукової програми	Технології електронних мультимедійних видань / Technologies of Electronic Multimedia Publishing
1.4.	Тип диплому та обсяг освітньо-наукової програми	Диплом доктора філософії, одиничний; перший науковий ступінь, що здобувається на третьому (освітньо-науковому) рівні вищої освіти; 4 академічних роки; освітня складова – 57 кредитів ЄКТС
1.5.	Акредитаційна інституція	
1.6.	Період акредитації	Підлягає акредитації вперше
1.7.	Цикл/рівень	Третій (освітньо-науковий) рівень QF for ENEA – третій цикл, EQF for LLL – 8 рівень; НРК України – 8 рівень
1.8.	Передумови	Наявність освітнього ступеня магістра або освітньо-кваліфікаційного рівня спеціаліст спеціальностей «Видавництво та поліграфія» чи спорідненої / еквівалентної спеціальності. Програма фахових вступних випробувань для осіб, що здобули попередній ступінь вищої освіти за іншими спеціальностями, повинна передбачати перевірку набуття особою компетентностей та здобуття нею результатів навчання, що визначені стандартом вищої освіти зі спеціальності G20 «Видавництво та поліграфія» (186 «Видавництво та поліграфія») для другого (магістерського) рівня вищої освіти.
1.9.	Форми навчання	Інституційна з елементами дистанційної: очна та заочна
1.10.	Мова(и) викладання	українська
1.11.	Інтернет-адреса постійного розміщення опису освітньо-наукової програми	https://nau.edu.ua/ua/menu/quality/ects/zagalna-informatsiya/informatsiya-po-osvitnih-programah.html

	ОСВІТНЬО-НАУКОВА ПРОГРАМА «Технології електронних мультимедійних видань» Рівень вищої освіти - третій (освітньо-науковий)	Шифр документа	СМЯ KAI ОП ДФ ID65373 – 01 - 2025
		Стор. 6 з 21	

Розділ 2. Ціль освітньо-наукової програми		
2.1.		<p>Підготовка висококваліфікованих науково-педагогічних кадрів, що передбачає глибоке переосмислення наявних і створення нових комплексних знань і їх впровадження у професійну практику, шляхом формування та розвитку у здобувачів програмних компетентностей, необхідних для розв'язання ними актуальних проблем дослідницько-інноваційної, професійної та викладацької діяльності в сфері видавництва, поліграфії та мультимедійних технологій, відображення їх у власному науковому дослідженні, а також формування у здобувачів вищої освіти (аспірантів) цінностей фаховості, прозорості, чесності та відкритості, соціальної відповідальності за результати наукової та науково-педагогічної діяльності перед суспільством, принципів міждисциплінарного підходу, розвитку і трансферу наукових досліджень.</p>
Розділ 3. Характеристика освітньо-наукової програми		
3.1	Опис предметної області	<p>Галузь знань – G «Інженерія, виробництво та будівництво» Спеціальність – G20 «Видавництво та поліграфія» <i>Об'єкти вивчення та діяльності:</i> вироби і технології видавництва та поліграфії, їх дослідження, удосконалення, створення, виготовлення, поширення, експлуатація та відновлення. <i>Цілі навчання:</i> набуття здатності розв'язувати комплексні проблеми професійної та/або дослідницько-інноваційної діяльності у сфері видавництва та поліграфії, що передбачає глибоке переосмислення наявних та створення нових цілісних знань та/або професійної практики. <i>Теоретичний зміст предметної області:</i> поняття, концепції, принципи: видавничого опрацювання різних видів інформації; розроблення та реалізації технологічних процесів та їх складників; проектування та організації виробництва; створення та удосконалення виробів та технологій видавництва та поліграфії. <i>Методи, методики та технології:</i> методи конструювання, виготовлення, випробування, контролю виробів та технологічних процесів видавництва й поліграфії; методи розрахунку, моделювання, проектування і реалізації технологічних процесів, методи аналізу даних. <i>Інструменти та обладнання:</i> апаратно-програмні комплекси, устаткування контролю, проектування та моделювання технологічних процесів і виробів видавництва та поліграфії; засоби технологічного, інформаційного, інструментального, метрологічного, діагностичного, матеріального та організаційного забезпечення виробництва.</p>
3.2.	Орієнтація освітньо-наукової програми	Освітньо-наукова. Ґрунтується на фундаментальних засадах, результатах сучасних наукових досліджень та

	ОСВІТНЬО-НАУКОВА ПРОГРАМА «Технології електронних мультимедійних видань» Рівень вищої освіти - третій (освітньо-науковий)	Шифр документа	СМЯ КАІ ОП ДФ ID65373 – 01 - 2025
		Стор. 7 з 21	

		нових знань в сфері видавництва, поліграфії та електронних мультимедійних видань.
3.3.	Основний фокус освітньо-наукової програми	<p>Формування у здобувачів вищої освіти (аспірантів) здатності розв'язувати складні проблеми професійної та дослідницько-інноваційної діяльності в галузі видавництва, поліграфії та електронних мультимедійних видань, що вимагає глибокого переосмислення існуючих та створення нових комплексних знань та практичних навичок.</p> <p><i>Ключові слова:</i> видавництво, поліграфія, технології, мультимедіа, матеріальне та технологічне забезпечення виробництва, друковані та електронні видання, пакування, поліграфічні матеріали, моделювання, дослідження, проектування, створення, використання, зберігання, реставрація.</p>
3.4.	Особливості освітньо-наукової програми	<p>1. Організаційне забезпечення підготовки докторів філософії здійснюється через аспірантуру Національного авіаційного університету.</p> <p>2. Організація освітньо-наукового процесу на основі системи методів проблемно-розвивального навчання та стимулювання дослідницької діяльності, що ґрунтується на принципах цілеспрямованості, бінарності (безпосередня взаємодія викладача та аспіранта, наукового керівника та аспіранта, наукового керівника та викладача для корекції процесу підготовки кожного аспіранта залежно від його індивідуальних потреб), показовому, діалогічному, евристичному, дослідницькому та програмованому методах.</p> <p>3. Диференціація років підготовки за спрямованістю:</p> <ul style="list-style-type: none"> – перший рік підготовки – домінування освітньої складової у поєднанні з науковою; – другий, третій та четвертий рік підготовки – домінування наукової складової у поєднанні з освітньою (науково-педагогічною) діяльністю.
Розділ 4. Придатність випускників до працевлаштування та подальшого навчання		
4.1.	Придатність до працевлаштування	<p>Працевлаштування на посадах наукових і науково-педагогічних працівників в наукових установах і закладах вищої освіти, дослідницьких, проектних та конструкторських установах і підрозділах підприємств. Доктор філософії зі спеціальності «Видавництво та поліграфія» може обіймати посади відповідно до Національного класифікатора України "Класифікатор професій" (ДК 003:2010):</p> <p>2149.1 – науковий співробітник (галузь інженерної справи);</p> <p>2149.1 – технолог-дослідник (видавничо-поліграфічне виробництво);</p> <p>1222.1 – головні фахівці – керівники та технічні</p>

	ОСВІТНЬО-НАУКОВА ПРОГРАМА «Технології електронних мультимедійних видань» Рівень вищої освіти - третій (освітньо-науковий)	Шифр документа	СМЯ КАІ ОП ДФ ID65373 – 01 - 2025
		Стор. 8 з 21	

		керівники виробничих підрозділів у промисловості; 1237.2 – завідувач лабораторії (науково-дослідної, підготовки виробництва); 2310.2 – викладач закладу вищої освіти
4.2.	Подальше навчання	Право на продовження освіти в докторантурі. Набуття додаткових кваліфікацій у системі неперервної освіти та в рамках програм міжнародної академічної мобільності.
Розділ 5. Викладання та оцінювання		
5.1.	Викладання та навчання (методи, методики, технології, інструменти та обладнання)	<p>Викладання та навчання здійснюється на засадах індивідуального підходу, відповідальності, академічної культури та доброчесності.</p> <p>Підготовка здобувачів вищої освіти (аспірантів) передбачає синергетичне поєднання освітньої та наукової складових:</p> <ul style="list-style-type: none"> - освітні компоненти враховують тематику дисертаційних досліджень та наукових інтересів аспірантів; - графік освітнього процесу містить академічну та індивідуальну дослідницьку діяльність; - форми навчання (лекції, семінарські та практичні заняття, фахова науково-педагогічна практика, індивідуальна та самостійна дослідницька діяльність) максимально наближені до науково-дослідної роботи; - апробація результатів досліджень на науковопрактичних конференціях, семінарах; публікація наукових статей у фахових видання та індексованих журналах, які входять до наукометричних баз даних; - проблемно-орієнтований стиль викладання, що базується на інтерактивних методах навчання, забезпечує набуття аспірантами компетентностей, необхідних для продукування нових ідей, розв'язання комплексних проблем у галузі соціальних та стратегічних комунікацій. <p>Навчально-методичне забезпечення і консультування самостійної роботи може здійснюватися з використанням дистанційних технологій.</p>
5.2.	Оцінювання	<p>Система оцінювання містить поточний, проміжний і підсумковий контроль та базується на індивідуальному підході (залучення аспірантів до колегіального та самооцінювання).</p> <p>Поточний контроль здійснюється шляхом оцінювання роботи здобувача на контактних заняттях, оцінки наукових статей, виступів на наукових комунікативних заходах, виконання науково-дослідницьких завдань тощо.</p> <p>Проміжний контроль передбачає щорічне обговорення</p>

	ОСВІТНЬО-НАУКОВА ПРОГРАМА «Технології електронних мультимедійних видань» Рівень вищої освіти - третій (освітньо-науковий)	Шифр документа	СМЯ КАІ ОП ДФ ID65373 – 01 - 2025
		Стор. 9 з 21	

		<p>виконання дисертаційного дослідження на засіданнях випускової кафедри, річний звіт аспіранта відповідно до індивідуального плану.</p> <p>Підсумковий контроль за освітньою складовою проводиться у формі екзамену чи диференційованого заліку з урахуванням накопичених балів поточного контролю.</p> <p>Підсумковий контроль за науковою складовою забезпечується шляхом публічного захисту дисертації.</p>
Розділ 6. Програмні компетентності		
6.1.	Інтегральна компетентність (ІК)	<p>ІК. Здатність продукувати нові ідеї, розв'язувати комплексні проблеми професійної та/або дослідницько-інноваційної діяльності у сфері видавництва та поліграфії, застосовувати методологію наукової та педагогічної діяльності, а також проводити власні наукові дослідження, результати яких мають наукову новизну, теоретичне та практичне значення.</p>
6.2.	Загальні компетентності (ЗК)	<p>ЗК1. Здатність працювати в міжнародному контексті.</p> <p>ЗК2. Здатність розробляти проекти та управляти ними.</p> <p>ЗК3 Здатність розв'язувати комплексні проблеми у сфері видавництва та поліграфії на основі системного наукового світогляду та загального культурного кругозору із дотриманням принципів професійної етики та академічної доброчесності.</p>
6.3.	Спеціальні (фахові) компетентності (СК)	<p>СК1 Здатність планувати і виконувати оригінальні дослідження, досягати наукових результатів, які створюють нові знання у сфері видавництва та поліграфії й дотичних до неї міждисциплінарних напрямках.</p> <p>СК2 Здатність інтегрувати знання з різних галузей, застосовувати системний підхід та враховувати нетехнічні аспекти при розв'язанні комплексних проблем видавництва та поліграфії під час проведення досліджень.</p> <p>СК3 Здатність виявляти, ставити та розв'язувати задачі дослідницького характеру в сфері видавництва та поліграфії; оцінювати та забезпечувати якість виконуваних досліджень.</p> <p>СК4. Здатність застосовувати сучасні цифрові технології, бази даних та інші електронні ресурси, спеціалізоване програмне забезпечення, відповідні математичні, наукові і технічні методи у науковій та освітній діяльності.</p> <p>СК5. Здатність ініціювати, розробляти та реалізовувати дослідницькі та інноваційні проекти у сфері</p>

		<p>видавництва та поліграфії, планувати й організувати роботу дослідницьких колективів.</p> <p>СК6. Здатність здійснювати та організувати науковопедагогічну діяльність у закладах вищої та фахової передвищої освіти.</p> <p>СК7. Здатність розробляти нові та удосконалювати наявні методологічні засади проектування, створення, дослідження і впровадження технологій інтерактивних, мультимедійних, кросмедійних і комбінованих продуктів сфері видавництва з урахуванням потреб авіаційно-космічної галузі у контексті концепції сталого розвитку.</p> <p>СК8. Здатність усно і письмово презентувати та обговорювати результати наукових досліджень та/або інноваційних розробок українською та іноземними мовами, розуміти іншомовні наукові тексти за напрямом досліджень.</p>
<p>Розділ 7. Нормативний зміст підготовки доктора філософії, сформульований у термінах результатів навчання</p>		
<p>7.1.</p>	<p>Результати навчання (РН)</p>	<p>РН1. Мати передові концептуальні та методологічні знання у сфері видавництва та поліграфії та на межі предметних галузей, а також дослідницькі навички, достатні для проведення наукових і прикладних досліджень на рівні останніх світових досягнень, отримання нових знань та/або здійснення інновацій.</p> <p>РН2. Знати наявні, виявляти нові, виокремлювати перспективні науковопрактичні проблеми видавництва та поліграфії, визначати і враховувати їх міжгалузевий та глобальний контексти, визначати методи і засоби розв'язання вказаних проблем, аналізувати та оцінювати стан і перспективи розвитку технологій у сфері видавництва та поліграфії.</p> <p>РН3. Формулювати і перевіряти гіпотези; використовувати для обґрунтування висновків належні докази, зокрема, результати теоретичного аналізу, експериментальних досліджень і математичного та/або комп'ютерного моделювання, наявну науково-технічну інформацію.</p> <p>РН4 Планувати і виконувати експериментальні та/або теоретичні дослідження з видавництва та поліграфії та дотичних міждисциплінарних напрямів з використанням сучасних інструментів і технологій пошуку, оброблення та аналізу інформації та дотриманням норм академічної і професійної етики, критично аналізувати результати власних досліджень і результати інших дослідників у контексті усього комплексу сучасних знань щодо досліджуваної</p>

		<p>проблеми, стану і перспектив розвитку технологій у сфері видавництва та поліграфії.</p> <p>РН5 Вільно презентувати та обговорювати з фахівцями і нефахівцями результати досліджень, наукові та прикладні проблеми видавництва та поліграфії державною та іноземними мовами, оприлюднювати результати досліджень у наукових публікаціях у провідних міжнародних наукових виданнях.</p> <p>РН6. Розробляти, досліджувати, удосконалювати концептуальні, математичні і комп'ютерні моделі процесів і систем, ефективно використовувати їх для отримання нових знань та/або створення інноваційних продуктів у сфері видавництва та поліграфії та інших напрямів.</p> <p>РН7. Розробляти та реалізовувати наукові та/або інноваційні інженерні проекти, які дають змогу переосмислити наявне та створити нове цілісне знання та/або професійну практику і розв'язувати значущі наукові та технологічні проблеми видавництва та поліграфії з врахуванням соціальних, економічних, екологічних та правових аспектів.</p> <p>РН8. Організовувати і здійснювати освітній процес у сфері видавництва та поліграфії, його наукове, навчально-методичне та нормативне забезпечення, розробляти і викладати спеціальні навчальні дисципліни в закладах вищої освіти.</p> <p>РН9. Впроваджувати прогресивні стратегії та новітні мультимедійні технології у цифровому інформаційному середовищі видавничої та поліграфічної галузі враховуючи специфіку та потреби авіакосмічної галузі у контексті концепції сталого розвитку.</p> <p>РН10. Розуміти структуру та функції загальнонаукової філософської концепції наукового світогляду, роль науки у суспільних процесах та розвитку цивілізації; усвідомлювати необхідність постійного особистісного та професійного самовдосконалення та розвитку під час наукової, дослідницької, викладацької та інноваційної діяльності.</p> <p>РН11. Подавати складні теоретичні й емпіричні моделі у доступній формі, що сприяє їх зрозумінню, при оприлюдненні результатів власних досліджень, включаючи публікації та дисертаційну роботу; обґрунтовано захищати результати власних досліджень у контексті нових знань; розробляти ефективну структуру навчального процесу для забезпечення системного та цільового розширення знань у педагогічній практиці.</p>
--	--	---

	ОСВІТНЬО-НАУКОВА ПРОГРАМА «Технології електронних мультимедійних видань» Рівень вищої освіти - третій (освітньо-науковий)	Шифр документа	СМЯ KAI ОП ДФ ID65373 – 01 - 2025
		Стор. 12 з 21	

Розділ 8. Ресурсне забезпечення реалізації програми		
8.1.	Кадрове забезпечення	<p>1. Наукове керівництво аспірантами здійснюється активними дослідниками, які мають кваліфікацію за відповідною спеціальністю, право на керівництво аспірантами та публікації з теми, що відповідає тематиці дисертаційних досліджень аспірантів.</p> <p>2. До наукового керівництва аспірантами не допускаються особи, які були притягнуті до відповідальності за порушення академічної доброчесності.</p> <p>3. Навчальні дисципліни та інші освітні компоненти освітньо-наукової програми викладаються й забезпечуються науково-педагогічними та науковими працівниками, наукова діяльність яких (публікації, НДР, гранти, стажування тощо) відповідає змісту зазначених навчальних дисциплін та інших освітніх компонентів, які ними викладаються та/або забезпечуються.</p> <p>4. Представники академічної та наукової спільноти, зокрема міжнародної, а також роботодавці залучаються до організації й реалізації освітнього процесу та/або наукового консультування аспірантів.</p> <p>Ураховуються вимоги пп. 35-38 Ліцензійних умов провадження освітньої діяльності (Враховуються вимоги Ліцензійних умов провадження освітньої діяльності (у редакції постанови Кабінету Міністрів України від 24.03.2021 р. № 365(із змінами)).</p>
8.2.	Матеріально-технічне забезпечення	<p>Відповідає вимогам щодо матеріально-технічного забезпечення освітньої діяльності у сфері вищої освіти згідно з чинним законодавством України (Постанова Кабінету Міністрів України «Про затвердження Ліцензійних умов провадження освітньої діяльності закладів освіти» від 30 грудня 2015 р. №1187 (зі змінами, внесеними згідно з Постановами КМУ №347 від 10.05.2018, №180 від 03.03.2020 та №365 від 24.03.2021 рр.)</p>
8.3	Інформаційне та навчально-методичне забезпечення	<p>Навчально-методичні матеріали навчальних дисциплін (конспекти лекцій, лабораторні практикуми, колоквиуми тощо), репозитарій KAI (https://er.nau.edu.ua), ресурси Науково-технічної бібліотеки KAI (http://www.lib.nau.edu.ua), безоплатний з локальної мережі університету доступ до повнотекстових ресурсів видавництва Springer, а також повнофункціональний доступ до наукометричних баз даних Scopus і Web of Science; для публікації та апробації результатів наукових досліджень аспірантів – фахові наукові журнали KAI (http://jrnل.nau.edu.ua), кафедри комп'ютерних мультимедійних технологій та інших кафедр факультету міжнародних відносин,</p>

	ОСВІТНЬО-НАУКОВА ПРОГРАМА «Технології електронних мультимедійних видань» Рівень вищої освіти - третій (освітньо-науковий)	Шифр документа	СМЯ КАІ ОП ДФ ID65373 – 01 - 2025
		Стор. 13 з 21	

		організатором чи співорганізатором яких є КАІ та публікації в яких індексуються наукометричними базами даних Scopus та Web of Science.
Розділ 9. Академічна мобільність		
9.1.	Національна кредитна мобільність	Згідно з договорами про співробітництво між КАІ та закладами вищої освіти України, науковими установами; відповідно до Постанови Кабінету міністрів України «Про затвердження Порядку реалізації права на академічну мобільність» від 12.08.2015 № 579 (із змінами). Програми міжнародної академічної мобільності Erasmus+, Mevlana.
9.2.	Міжнародна кредитна мобільність	
9.3.	Навчання іноземних здобувачів вищої освіти	На навчання приймаються іноземні громадяни на умовах контракту, які мають диплом магістра в галузі видавництва, поліграфії та мультимедійних технологій. Реалізація освітньої та наукової складових освітньо-наукової програми англійською мовою для іноземців та осіб без громадянства (за потреби), врахування особливостей передумов, викладених у п. 1.8, умови вступу для іноземців та осіб без громадянства регулюються Правилами прийому до аспірантури й докторантури КАІ.

	ОСВІТНЬО-НАУКОВА ПРОГРАМА «Технології електронних мультимедійних видань» Рівень вищої освіти - третій (освітньо-науковий)	Шифр документа	СМЯ КАІ ОП ДФ ID65373 – 01 - 2025
		Стор. 14 з 21	

2. Перелік компонент освітньо-наукової програми та їхня логічна послідовність

2.1. Перелік компонент

Код н/д	Компоненти освітньо-наукової програми	Кількість кредитів	Форма підсумкового контролю	Семестр
Обов'язкові компоненти				
1.1	<i>Цикл дисциплін з оволодіння загальнонауковими (філософськими) компетентностями</i>			
OK1 (1.1.1)	Філософія науки	3,0	Екзамен	1
1.2	<i>Цикл дисциплін із набуття університетських навичок дослідника та викладача</i>			
OK2 (1.2.1)	Правове забезпечення наукових досліджень	3,0	Диф. залік	1
OK3 (1.2.2)	Економічне забезпечення наукових досліджень	3,0	Диф. залік	1
OK4 (1.2.3)	Інформаційне забезпечення наукових досліджень	3,0	Диф. залік	1
OK5 (1.2.4)	Андрагогіка та інноваційні освітні технології вищої освіти	3,0	Диф. залік	1
1.3	<i>Цикл дисциплін із оволодіння глибокими знаннями зі спеціальності</i>			
OK6 (1.3.1)	Методологія наукових досліджень у сфері видавництва та поліграфії	3,0	Диф. залік	1
OK7 (1.3.2)	Інновації в галузі мультимедійних технологій	3,0	Диф. залік	2
OK8 (1.3.3)	Системний аналіз прикладних досліджень у видавництві та поліграфії	3,0	Екзамен	2
OK9 (1.3.4)	Модельовання в наукових дослідженнях	3,0	Екзамен	2
OK10 (1.3.5)	Методологічні та прикладні аспекти забезпечення якості мультимедійних видань	3,0	Екзамен	2
1.4	<i>Цикл дисциплін зі здобуття мовних компетентностей</i>			
OK11 (1.4.1)	Англійська мова наукового спрямування	3,0	Екзамен	1
OK12 (1.4.2)	Академічне письмо англійською мовою (English academic writing)	3,0	Диф. залік	2
1.5	<i>Цикл практичної підготовки</i>			
OK13 (1.5.1)	Фахова науково-педагогічна практика	6,0	Диф. залік	1
	Дисертаційна робота доктора філософії		Захист	8
Загальний обсяг обов'язкових компонент:		42 кредити		

	ОСВІТНЬО-НАУКОВА ПРОГРАМА «Технології електронних мультимедійних видань» Рівень вищої освіти - третій (освітньо-науковий)	Шифр документа	СМЯ КАІ ОП ДФ ID65373 – 01 - 2025
		Стор. 15 з 21	

Вибіркові компоненти				
Вибір дисциплін				
ВК1*	Загальноуніверситетський вибір	5,0	Диф. залік	2
ВК2**	Фаховий вибір	5,0	Диф. залік	2
ВК3**	Фаховий вибір	5,0	Диф. залік	2
Загальний обсяг вибірових компонент 15 кредитів ЄКТС				
Загальний обсяг освітньої складової освітньо-наукової програми 57 кредитів ЄКТС				

*Реалізація права здобувачів вищої освіти на вільний вибір навчальних дисциплін та створення індивідуальної освітньої траєкторії, що регламентується Законом України «Про вищу освіту», постановою Кабінету Міністрів України від 23.03.2016 №261 та внутрішніми нормативними документами ДУ КАІ (обрання дисципліни із загальноуніверситетського каталогу).

** - каталог фахових дисциплін наведено у Додатку 1.

2.2. Структурно-логічна схема освітньо-наукової програми

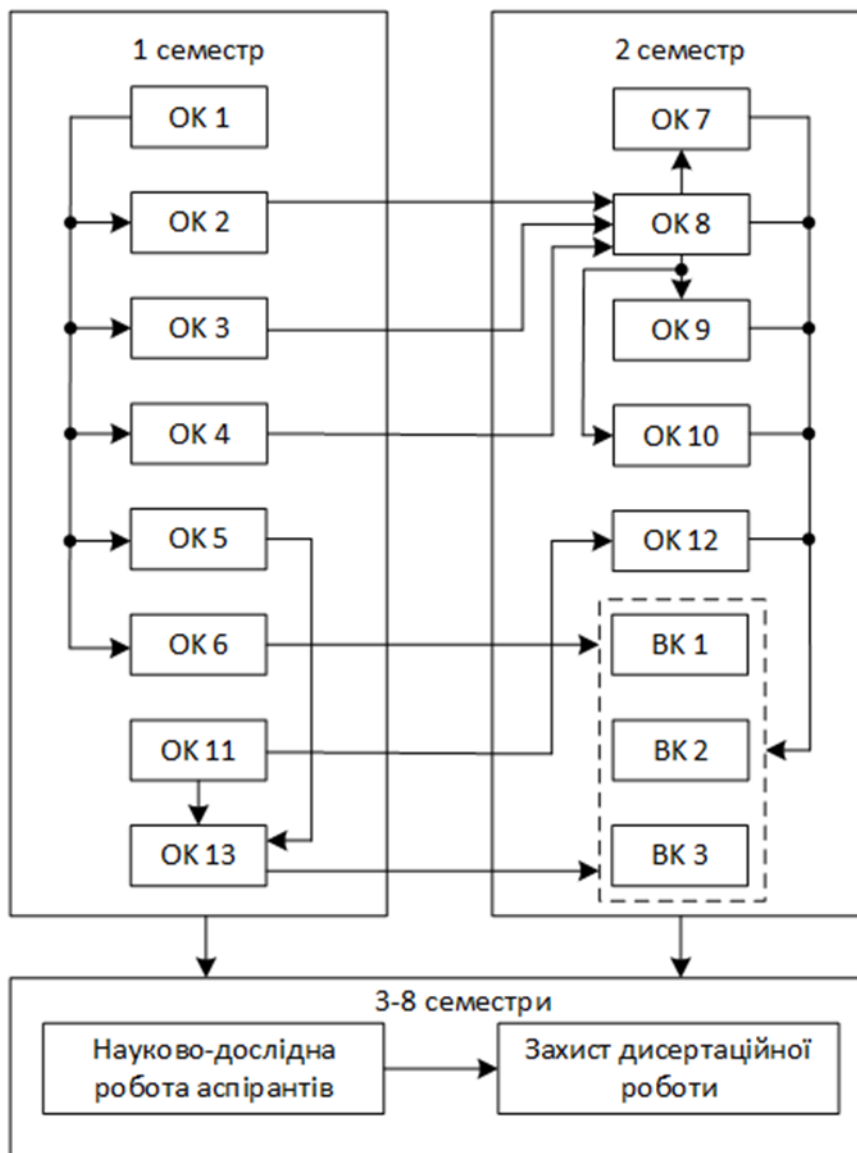

	ОСВІТНЬО-НАУКОВА ПРОГРАМА «Технології електронних мультимедійних видань» Рівень вищої освіти - третій (освітньо-науковий)	Шифр документа	СМЯ КАІ ОП ДФ ID65373 – 01 - 2025
		Стор. 17 з 21	

Наукова складова

Рік підготовки	Зміст наукової роботи здобувача вищої освіти (аспіранта)	Форма контролю
Перший рік	Вибір теми дисертації аспіранта, формування індивідуального плану роботи, який є невід'ємною частиною навчального плану аспірантури, погоджується з науковим керівником здобувача вищої освіти; виконання дисертаційної роботи під керівництвом наукового керівника; підготовка та подання до друку не менше однієї публікації за темою дисертації та участь у науково-практичних конференціях (семінарах) з публікацією тез доповідей	Затвердження на вченій раді факультету міжнародних відносин, звітування двічі на рік про виконання індивідуального плану аспіранта
Другий рік	Виконання під керівництвом наукового керівника дисертаційної праці; підготовка та подання до друку не менше однієї публікації за темою дисертації відповідно до чинних вимог; участь у науково-практичних конференціях (семінарах) з публікацією тез доповідей	Звітування про хід виконання індивідуального плану аспіранта двічі на рік
Третій рік	Виконання під керівництвом наукового керівника дисертаційної роботи; підготовка та подання до друку не менше двох публікації за темою дисертації відповідно до чинних вимог; участь у науково-практичних конференціях (семінарах) з публікацією тез доповідей	Звітування про хід виконання індивідуального плану аспіранта двічі на рік
Четвертий рік	Завершення та оформлення дисертаційної роботи, підбиття підсумків щодо повноти висвітлення результатів дисертації у наукових статтях відповідно до чинних вимог; подання документів на попередню експертизу дисертації. Дисертаційна робота не повинна містити академічного плагіату, фальсифікації, фабрикації. Процедура перевірки на плагіат визначається Національним агентством із забезпечення якості вищої освіти. Дисертаційна робота має бути розміщена на сайті закладу вищої освіти (наукової установи); дисертаційна робота має відповідати іншим вимогам, що встановлені чинним законодавством; підготовка наукової доповіді для підсумкової атестації (захисту дисертації). Звітування про хід виконання індивідуального плану аспіранта двічі на рік.	Надання висновку про наукову новизну, теоретичне та практичне значення результатів дисертаційного дослідження

3. Форма атестації здобувачів вищої освіти

Підсумкова атестація здобувача вищої освіти за освітньо-науковою програмою спеціальності G20 «Видавництво та поліграфія» проводиться у формі публічного захисту дисертаційної роботи та завершується видачою документа встановленого зразка про присудження йому наукового ступеня доктор філософії, присвоєння кваліфікації доктор філософії з видавництва та поліграфії. Здобувач ступеня доктора філософії має право на вибір спеціалізованої вченої ради. До атестації допускаються аспіранти, які виконали всі вимоги освітньо-наукової програми та індивідуального навчального плану.

	ОСВІТНЬО-НАУКОВА ПРОГРАМА «Технології електронних мультимедійних видань» Рівень вищої освіти - третій (освітньо-науковий)	Шифр документа	СМЯ КАІ ОП ДФ ID65373 – 01 - 2025
		Стор. 20 з 21	

Додаток 1

**Перелік вибірових компонент для формування
індивідуальної освітньої траєкторії здобувача**

Код	Найменування	Кількість кредитів	Форма підсумкового контролю	Семестр
ВК2 ВК3	Технології віртуальної та доповненої реальності	5	Диф. залік	2
	Мультимедійні технології в експертних системах			
	Аналітика мультимедійного середовища			
	Технології штучного інтелекту в інформаційних процесах			
	Науково-технічні і патентні інформаційні ресурси			
	Мультимедійні технології в електронному навчанні			

